

SDPump®

气化关键泵与破渣机

江苏双达泵业股份有限公司

JIANGSU SHUANGDA PUMP INDUSTRY CO., LTD



1 公司简介

2 SDZA型高温高压耐磨泵

3 破渣机

4 结语

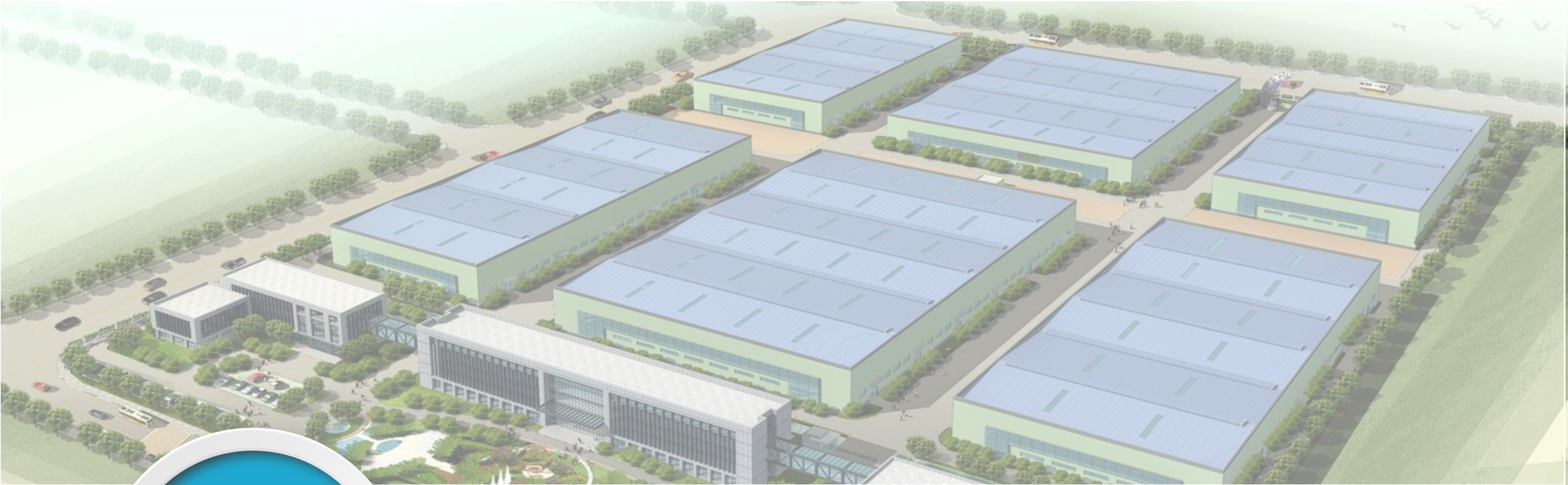

公司简介

双达概况



专业

Professional

创新

Innovative

领先

pioneering

从20世纪60年代的靖江太和农机站，到今天的江苏双达泵业股份有限公司，历经60余载的发展，江苏双达已经成长为一家人年销售额近六个亿，注册资本1.0088亿，产品范围覆盖四大种类的专业化、综合性股份公司。

公司占地总面积 23万平方米，现有建筑面积13万平方米，目前员工260余名。江苏双达是国家级高新技术企业，并且拥有专门的工程技术研发中心，各类专业的工程技术人员60余名。我们全体双达人，拼搏奋进、努力创新，秉持成功上市的核心目标，有信心并且有能力取得更长足的发展！

核心产品

1

各类符合API 610的石油化工流程泵和工业泵（OH型、BB型、VS型离心泵）。

各类钢衬复合材料管道的工厂化预制。

2

主要覆盖四大类产品

3

煤气化炉专用破渣机。

4

工业燃烧器、热风炉、各类喷枪系统及烧嘴等。

核心产品



各类符合 API610 标准的工业泵

● 离心泵



● 破渣机

核心产品



各类复合材料管道及预制

● 钢衬复合材料管道



● 工业燃烧器

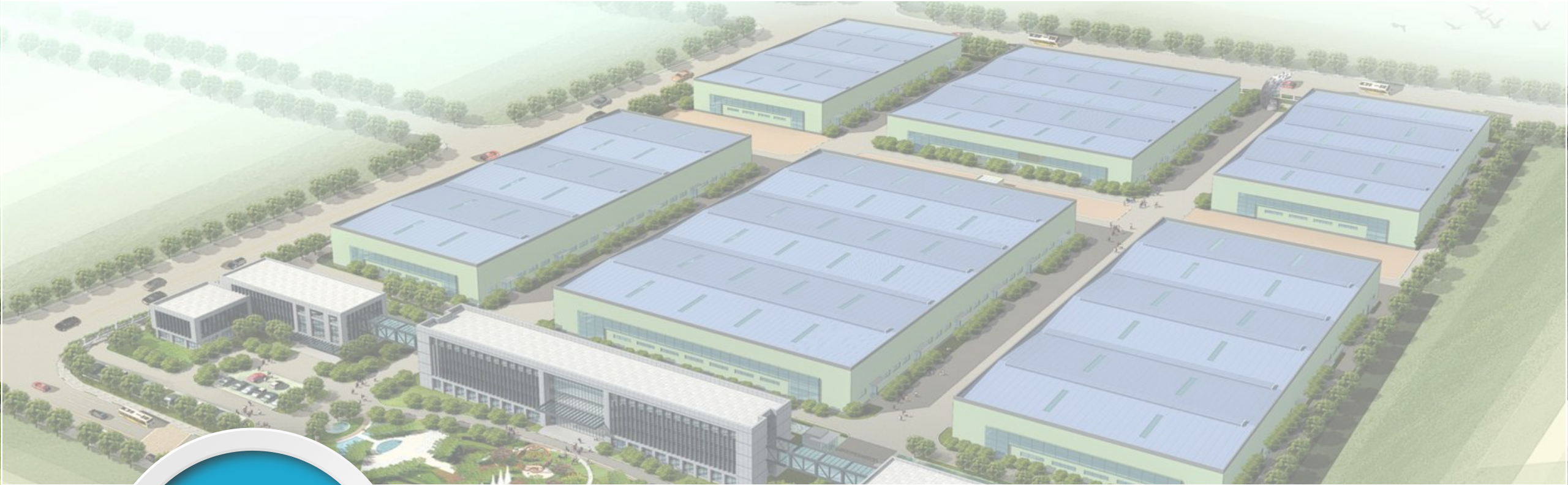

2

SDZA型高温高压耐磨泵

SDZA型高温高压耐磨泵 (气化关键泵)

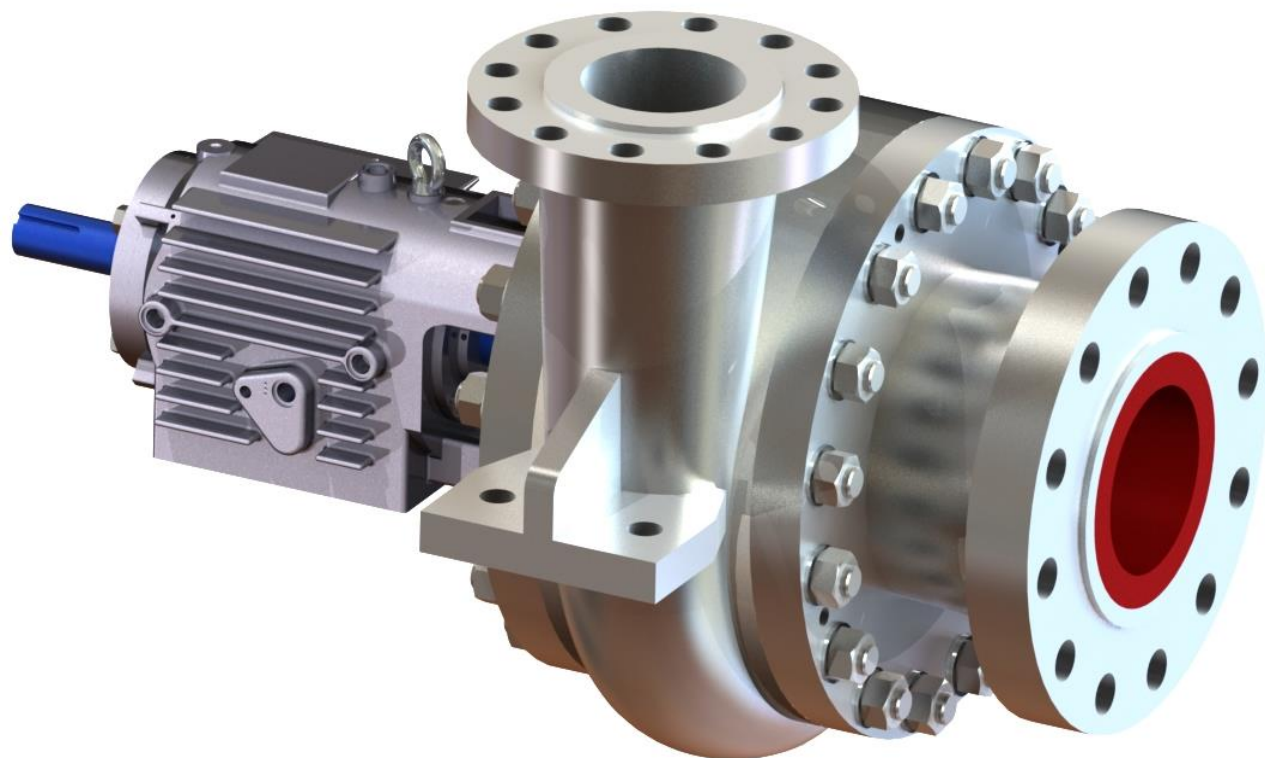

秉承国家发改委“十五”国家重大技术装备大型成套设备研制项目和江苏省重大专项及省科技成果转化项目，江苏双达于2005年初成功研发出SDZA型高温高压耐磨泵系列产品。其广泛应用于煤气化装置的高压黑水循环工况，典型代表为**渣锁斗循环泵与激冷水泵**。

本系列产品壳体设计承压能力最低15MPaG（900磅级），允许泵入口压力高达10MPaG，设计温度达400℃，是一款高效率的、完全针对高温高压耐磨工况专项研发的产品。

SDZA型高温高压耐磨泵 (气化关键泵)

SDZA型高温高压耐磨泵

业已取得诸多专利及荣誉。



SDZA型高温高压耐磨泵（气化关键泵）

诸多设计优点!

前后开门对夹式壳体
方便装配和检修

高强度重载轴承部件减小
振动及提高运转稳定性

切线侧出口设计
有效避免隔舌部位磨损

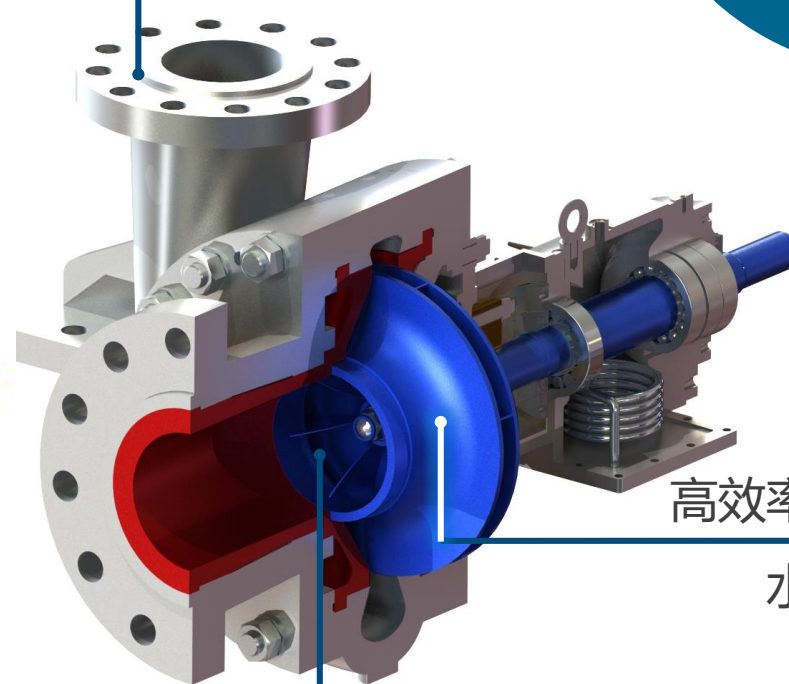
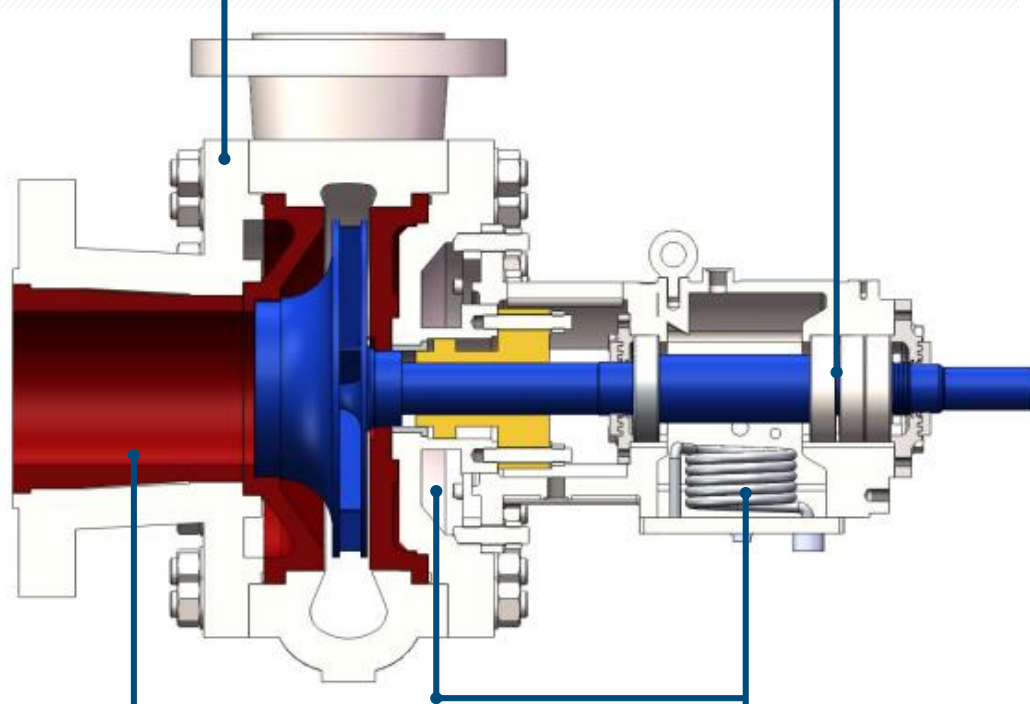

全衬里壳体
有效提高使用寿命

关键部位有效冷却
控制有害热量传递

高效率、高汽蚀性能
水力的优化

特种耐磨材料的成熟应用
极大提高过流件寿命

SDZA型高温高压耐磨泵（气化关键泵）

迄今为止，在近15年的时间里，我公司SDZA型高温高压耐磨泵共计销售达845台套。在积累了丰富实际应用经验的同时，产品的更新设计也更趋完美。

在超过50余家知名客户的实际应用中，我们已经取得了最大参数达：

流量824.2m³/h、扬程141m、280℃、功率450kW的成功案例。

目前，本系列产品理论设计最大参数达：流量1200m³/h、扬程220m。

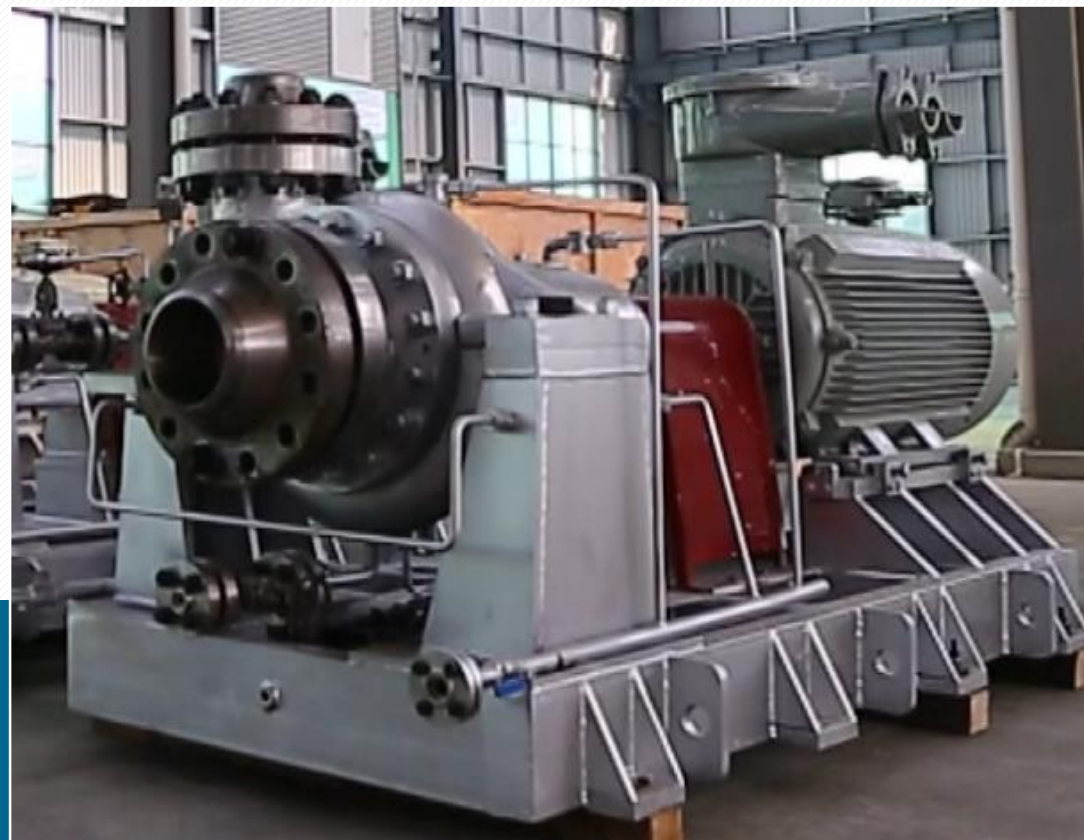



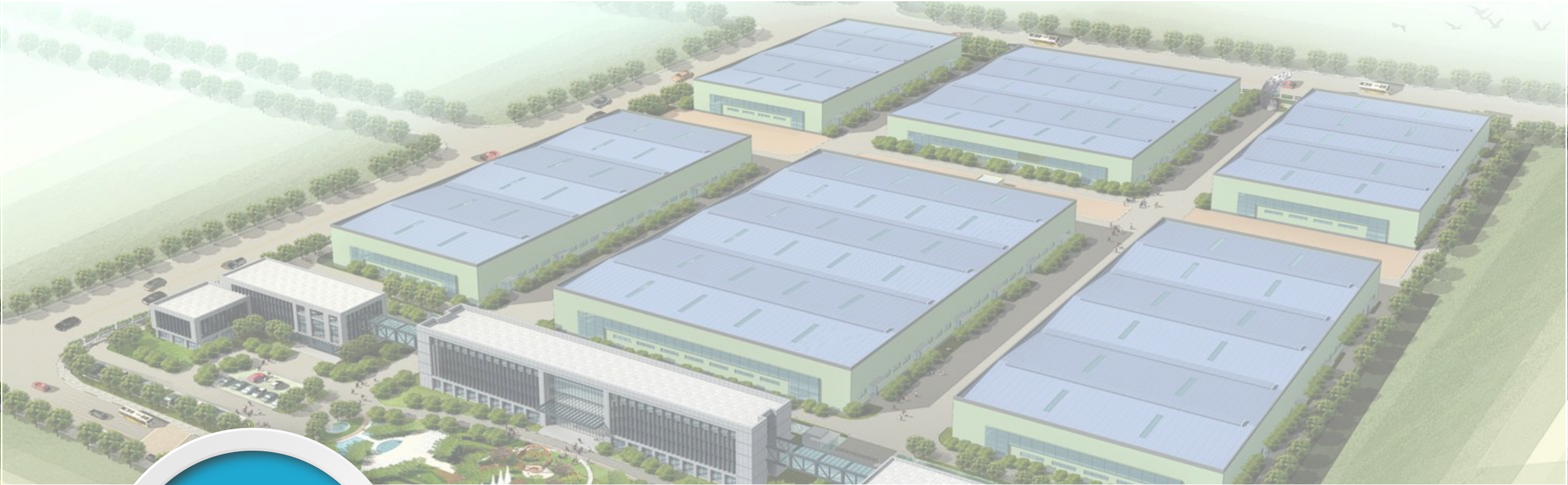

3

破渣机

破渣机



为拓展煤化工市场占有率，江苏双达从2013年开始即投入破渣机的研发设计。2015年初首台套在陕西渭河煤化工集团成功运转，至今已取得总计27台套业绩。

图示恒力石化的6台破渣机，也已经于2019年3月顺利交付并成功投产使用。

破渣机

两项发明专利及多项实用新型专利的
取得，代表着双达拥有自主知识产权。

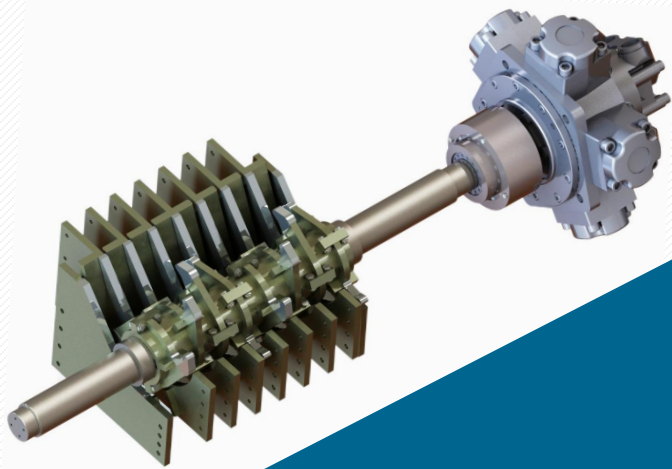

5、填料轴套表面处理技术先进。

二、现场安装运行情况说明。

1、破渣机与气化炉、锁渣阀等设备连接一次到位；

2、2#炉点火加压至 6.0MPa 以上，破渣机各系统无任何泄漏和异常；

3、密封冲洗水压力 80℃，压力 8.3Pa，填料泄漏量正常，满足要求；

4、两端轴承温升低于 10℃，液压系统温升正常，各项指标超过进口设备；

5、电控系统人机对话界面清晰，操作简单，所有运行数据在就地和 DCS 均可读、可控；

6、4#机组（进口破渣机）与 2#机组双达破渣机同平台运行比较，双达产品各指标均达到和超过进口设备。

三、运行结论。

2#气化炉自破渣机投入运行以来，破渣、排渣系统工作正常，系统运行稳定，达到预期设计目标。验收组一致认为渭化集团与双达集团联合研制的破渣机设备获得圆满成功。

陕西渭河煤化工集团有限责任公司

二〇一五年六月二十六日



破渣机——移动小车设计

液压千斤顶

- 将破渣机向上举升，完成法兰密封面对接

位移面板

- 于下部分产生相对位移

车梁

- 承重梁

导轨

- 从远处位托运破渣机到安装为准



支撑立柱

- 支撑破渣机

调节螺栓

- 通过螺栓的顶进，使得位移面板带动破渣机进行旋转、前后左右的位移

滚珠

- 使得上下两部分相对滚动位移

车轮

- 沿导轨方向位移

破渣机——低泄漏轴封设计

● 节流环

● 玻璃纤维

● 水封环

● 四氟盘根

合理的轴封设计，极大程度减少轴封水的外泄露量。

● 高碳纤维盘根

● 碳纤维盘根

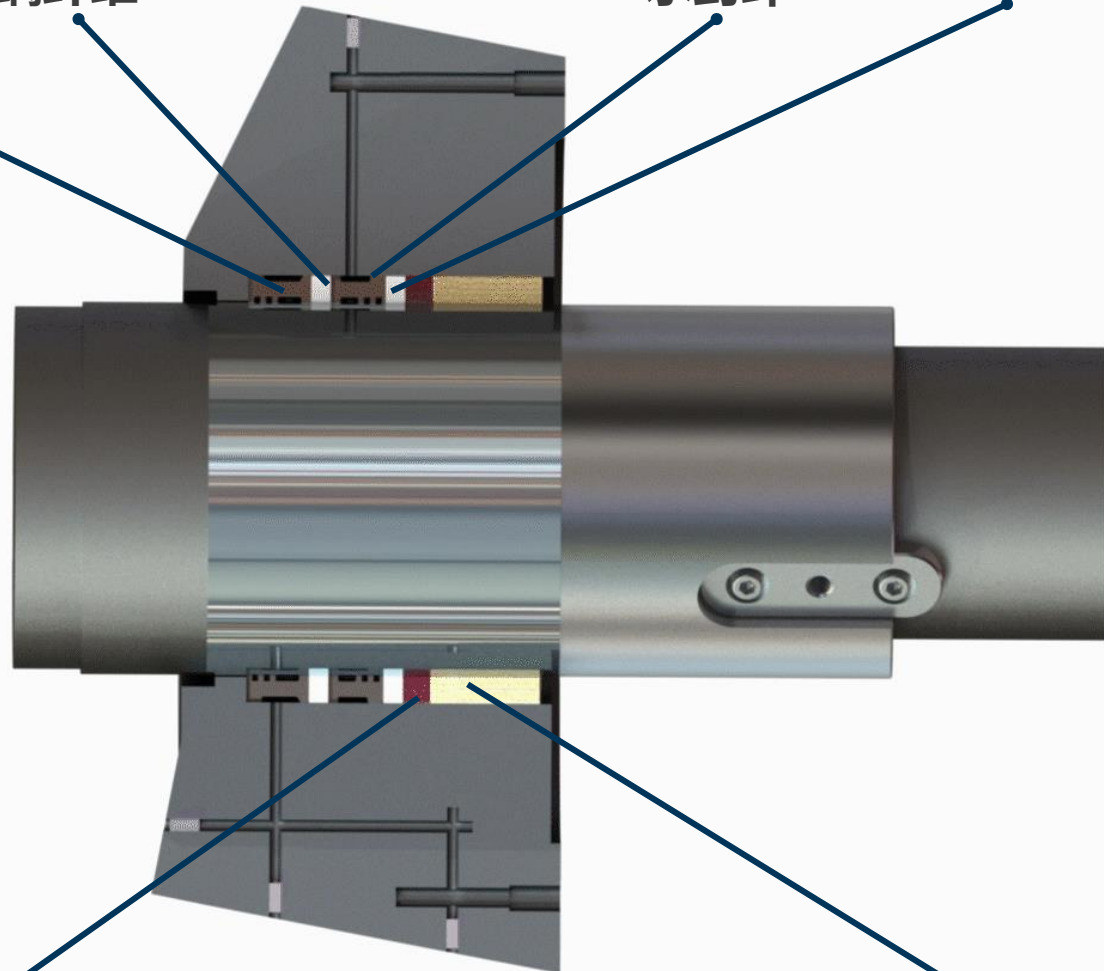

破渣机——转动刀体特殊防松设计

螺栓顺向连接

- 螺栓连接方向为转动方向，降低松动的可能

螺母紧固

- 螺母与螺栓形成紧固

内部螺纹紧固

- 螺纹与螺栓形成紧固

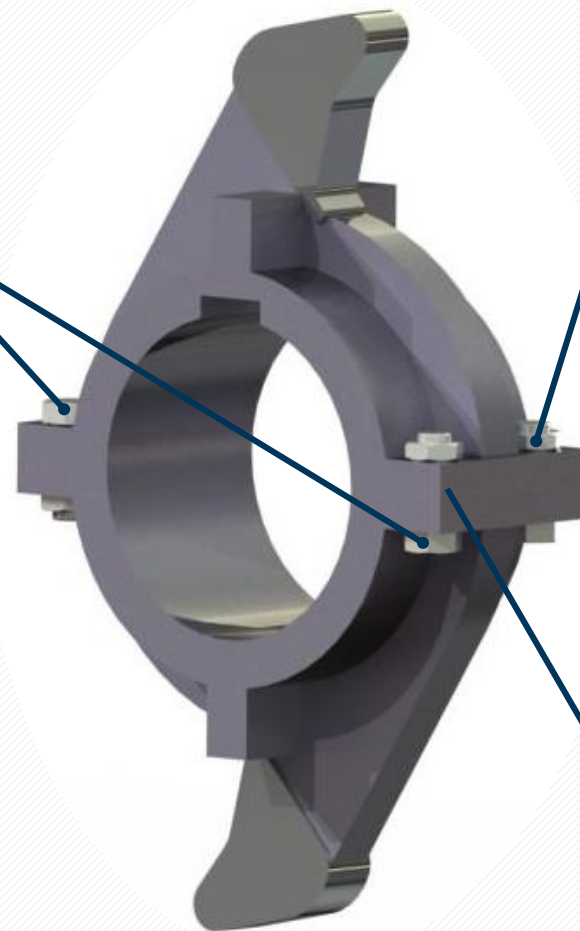
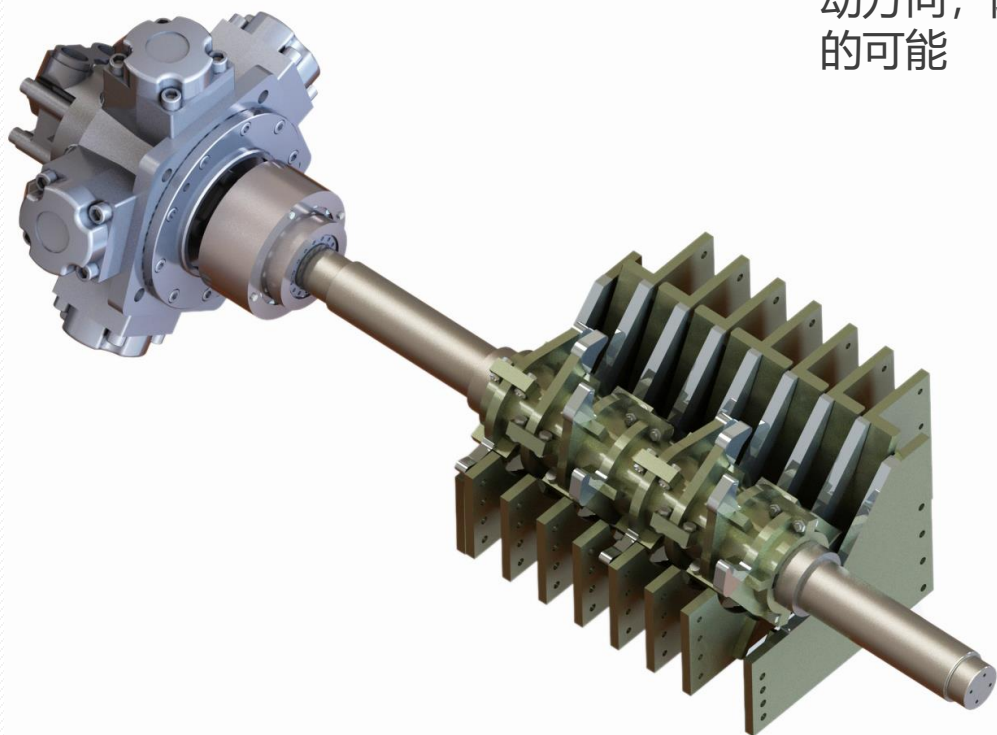

破渣机

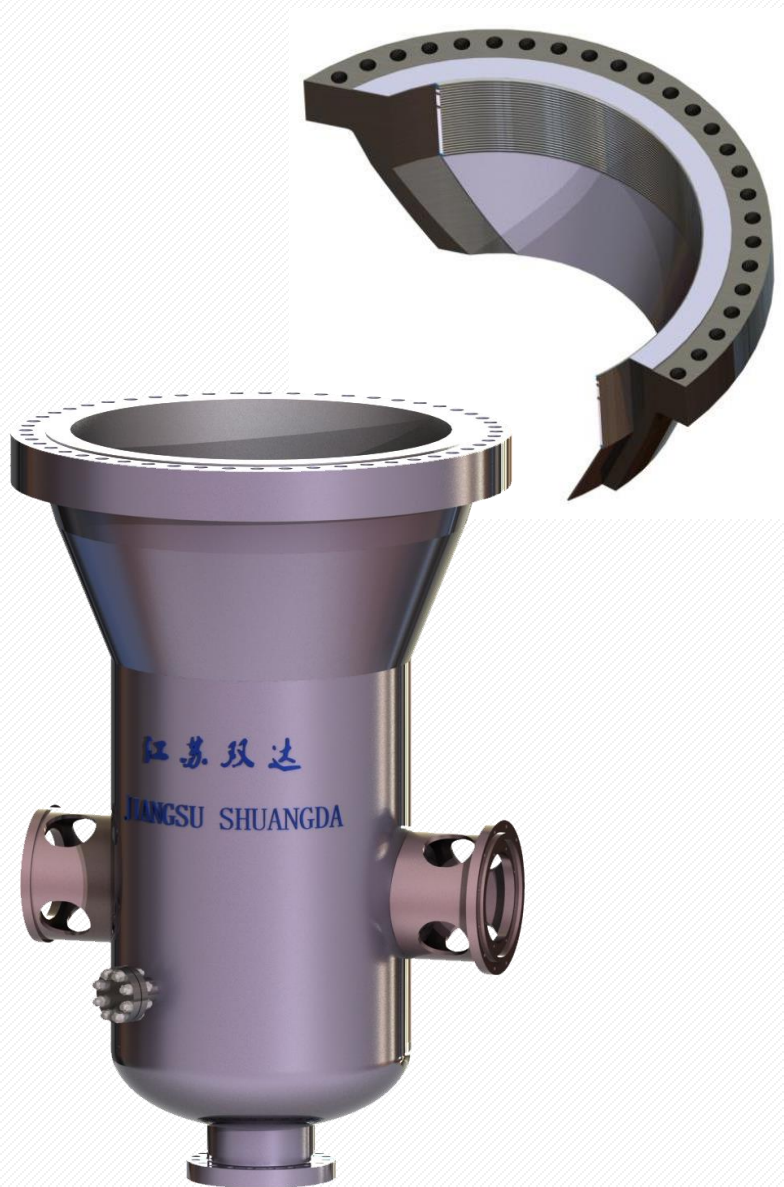

目前我公司在执行的盛虹炼化煤制氢项目4台套破渣机合同中，其设计参数已经是国内最大。

设计参数

固流量	25000	kg/h
水流量	130000	kg/h
设计压力	4.8	Mpa G
额定扭矩	32000	N*m
入口连接法兰	DN2500	mm

SDPump
双达泵业股份



TEL : 0512-69591440

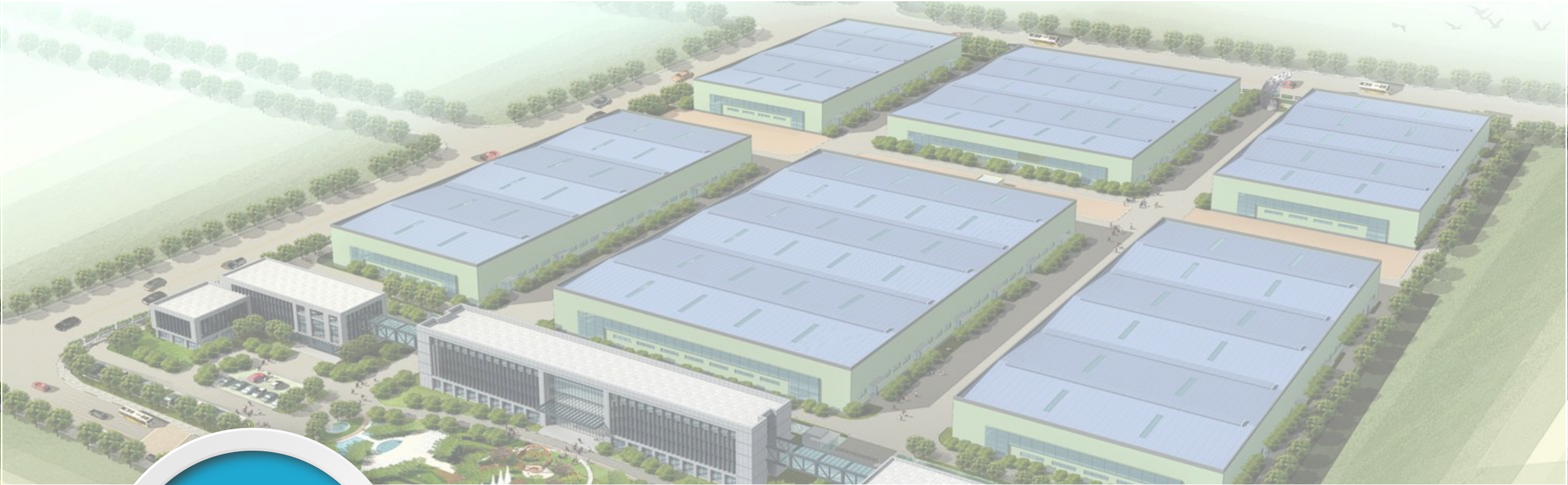

4

结语

结语



BB2 ●

另外，我公司在低温甲醇液泵（API610 OH2或BB2泵型）、高压灰水泵/高温热水泵（API610 BB3泵型）、中压/高压锅炉给水泵（API610 BB3或BB4泵型）、贫甲醇泵/半贫甲醇泵（API610 BB3泵型）等关键泵，均已取得了较多的业绩和应用。

● OH2



结语



BB3 ●

另外，我公司在低温甲醇液泵（API610 OH2或BB2泵型）、高压灰水泵/高温热水泵（API610 BB3泵型）、中压/高压锅炉给水泵（API610 BB3或BB4泵型）、贫甲醇泵/半贫甲醇泵（API610 BB3泵型）等关键泵，均已取得了较多的业绩和应用。

● BB4



结语

江苏双达在华理-多喷嘴对置式气化炉工艺已取得的SDZA型泵业绩。

客户名称	设备名称	泵型号	数量	流量 m3/h	扬程m	电机功KW	订货时间
山东华鲁恒升化工股份有限公司	锁斗循环泵	SDZA80-200	6	68.6	45	22KW-2	2015
	黑水循环泵	SDZA250-400	6	824.2	141	450KW-2	2015
恒力石化（大连）炼化有限公司	黑水循环泵	SDZA150-400	20	440	146	250KW-2	2017
	锁斗循环泵	SDZA100-315	2	100	24	18.5KW-4	2020
湖北云华安化工有限公司	锁斗循环泵	SDZA50-200	4	50	35	15KW-2	2019
	黑水循环泵	SDZA150-400	4	430	146	250KW-2	2019
江苏华昌化工股份有限公司	锁斗循环泵	SDZA80-200	4	54	35	15KW-2	2013

结语

江苏双达在华理-多喷嘴对置式气化炉工艺已取得的SDZA型泵业绩。

客户名称	设备名称	泵型号	数量	流量 m3/h	扬程m	电机功KW	订货时间
江苏华昌化工股份有限公司	黑水循环泵	SDZA200-400	4	521	149	315KW-2	2013
	黑水循环泵	SDZA200-400	1	521	149	315KW-2	2015
	锁斗循环泵	SDZA80-200A	3	54	35	15KW-2	2016
	黑水循环泵	SDZA200-400	2	534.8	149	315KW-2	2016
	高温冷凝液泵	SDZA80-400	3	88	145	90KW-2	2016
江苏灵谷化工有限公司	锁斗循环泵	SDZA100-400	2	55	35	18.5KW-4	2013
	黑水循环泵	SDZA200-400	2	520	146	315KW-2	2013

结语

江苏双达在华理-多喷嘴对置式气化炉工艺已取得的SDZA型泵业绩。

客户名称	设备名称	泵型号	数量	流量 m ³ /h	扬程m	电机功KW	订货时间
九江心连心化肥有限公司	锁斗循环泵	SDZA100-200	6	105	43	30KW-2	2018
	黑水循环泵	SDZA250-400	6	715.8	147	400KW-2	2018
昆山宝盐气体有限公司	黑水循环泵	SDZA150-400	1	370	146	220KW-2	2019
内蒙古汇能煤化工有限公司	灰水循环泵	SDZA200-400	6	458	145	315KW-2	2011
	锁斗循环泵	SDZA100-315	6	60	25	15KW-4	2011
	锁斗循环泵	SDZA100-400	6	101.5	41	22KW-4	2019
	黑水循环泵	SDZA150-400	9	448.9	140	250KW-2	2019

结语

江苏双达在华理-多喷嘴对置式气化炉工艺已取得的SDZA型泵业绩。

客户名称	设备名称	泵型号	数量	流量 m ³ /h	扬程m	电机功KW	订货时间
内蒙古汇能煤化工有限公司	灰水循环泵	SDZA200-400	1	550	145	315KW-2	2019
内蒙古荣信化工有限公司	黑水循环泵	SDZA150-400	1	331.1	148.2	220KW-2	2015
万华化学集团股份有限公司	锁斗循环泵	SDZA80-250	1	54	53	22KW-2	2015
	黑水循环泵	SDZA200-400	2	472	150	315KW-2	2015
新能能源有限公司	激冷水泵	SDZA200-400	1	625	150	400KW-2	2015
	工艺热冷凝液泵	SDZA100-400	2	228	146	160KW-2	2016
	循环冷却洗涤水泵	SDZA150-250	2	242.8	85.4	90KW-2	2016

结语

江苏双达在华理-多喷嘴对置式气化炉工艺已取得的SDZA型泵业绩。

客户名称	设备名称	泵型号	数量	流量 m ³ /h	扬程m	电机功KW	订货时间
新能能源有限公司	激冷水循环泵	SDZA100-200	2	126	40	30KW-2	2016
	激冷水泵	SDZA200-400	5	625	150	400KW-2	2018
中盐安徽红四方股份有限公司	锁斗循环泵	SDZA80-250	6	45	56	18.5KW-2	2010
	灰水循环泵	SDZA150-400	6	350	169	280KW-2	2010
	高压冷凝液加压泵	SDZA80-400	2	85	161	110KW-2	2010

结语

江苏双达-破渣机业绩。

客户名称	项目信息	规格型号	数量	交付时间
陕西渭河煤化工集团有限责任公司	气化车间2#气化炉系统用破渣机	PZJB-5.0/7.4-P	1	2014.9
徐州伟天化工有限公司	粉煤加压气化制30000Nm ³ /h (CO+H ₂) 装置	PZJB-4.0/2.5	1	2016.6
恒力石化 (大连) 炼化有限公司	2000万吨/年炼化一体化项目 煤制氢联产醋酸装置	PZJB-5.0/7.4-P	6	2018.5
朝鲜顺川化学工厂	40000N m ³ /h CO 和 H ₂ 气化装置	PZJD-5.0/7.4-P	1	预计2021.2
钟祥市金鹰能源科技有限公司	年产30万吨合成氨项目	PZJB-5.0/7.4	2	待发货
江苏德邦兴华化工股份有限公司	35万吨/年合成氨系列产品项目 搬迁改造工程	PZJB-5.0/7.4	2	待发货
福建省福化天辰气体有限公司	大型煤气化项目	PZJD-5.0/7.4-P	3	2019.10

结语

江苏双达-破渣机业绩。

客户名称	项目信息	规格型号	数量	交付时间
盛虹炼化（连云港）有限公司	盛虹炼化一体化项目	PZJB-9.0/4.8	4	制造中
安徽碳鑫科技有限公司	安徽碳鑫焦炉煤气综合利用项目	PZJD-6.0/7.4	1	2020.11
宁夏百川科技有限公司	宁夏百川正异丁醛项目	PZJD- 3.5/5.0-P	2	制造中
沧州旭阳化工有限公司	己内酰胺扩建工程制氢合成氨装置	PZJD-5.0/7.4	2	制造中
山东方明化工股份有限公司	环己酮己内酰胺尾气综合利用项目 煤炭制氢、合成氨装置	PZJD-5.0/7.4	2	制造中

结语



在“创新为源、发展为根、人才为本、诚信为道”治厂理念的引领下，
江苏双达坚信：一定会成为您最优质的合作伙伴！



邀請函
INVITATION

**非常感谢各主办协办单位及各位来宾给予双达
的交流机会！**

真诚邀请各位领导和专家莅临双达考察指导！

SDPump®



THANKS

感 / 谢 / 您 / 的 / 聆 / 听

contact us

江苏双达泵业股份有限公司

地址：江苏省靖江市经济开发区新桥园区瑞江路1号

总机：0523-84321598

传真：0523-84310966

网址：<http://www.shuangda-pump.com>